

電池評価用2極セル ～SB2A～

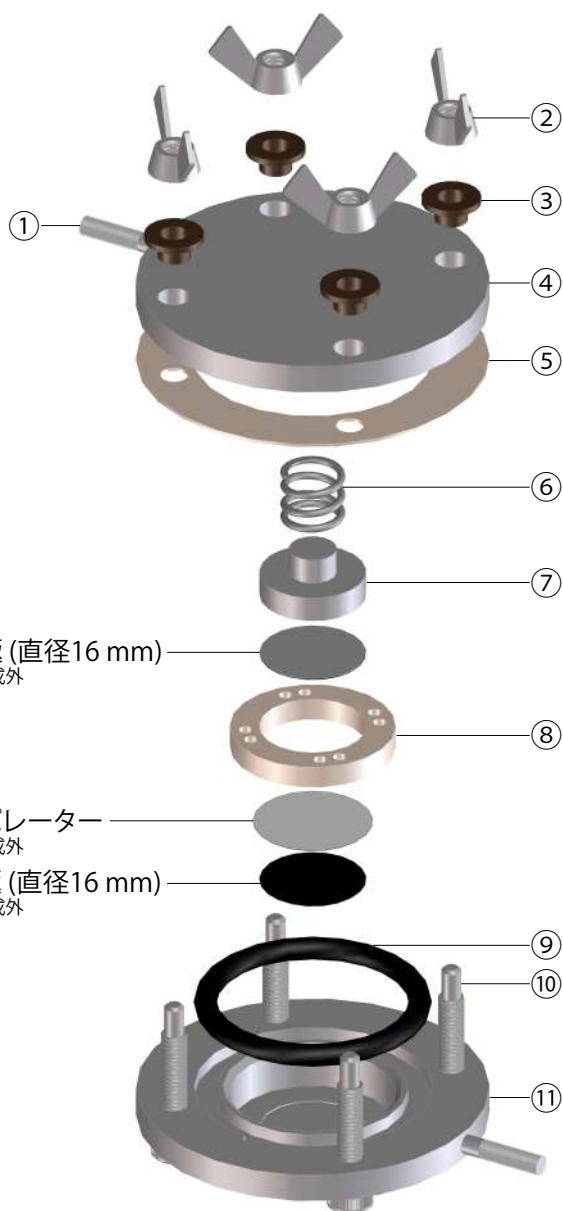

■セル構成

- ① 集電棒 (SUS316) 2個
- ② 蝶ナット (SUS304) 4個
- ※2 ③ 絶縁スリーブ (PPS) 4個
- ④ 正極ボディ (SUS316) 1個
- ⑤ 絶縁スペーサー (PPS) 1個
- ※4～7 ⑥ スプリング (3K) (SUS316) 1個 ※3 kgf
- ※8～9 ⑦ 電極押え (SUS316) 1個
- ※10 ⑧ 電極ガイド (PPS) 1個
- ※1 ⑨ O-リング (パーフロ) 1個
- ⑩ スリーブ付ボルト (SUS304) 4個
- ⑪ 負極ボディ (SUS316) 1個

■交換用パーツ

- (※1) S200A ゴム 3回分
- (※2) 504210 絶縁スリーブ 8個 (M4用)

■オプション

- (※3) SB2A-OP01 短絡防止カバー
- (※4) SB2A-OP02 スプリング (1K)
- (※5) SB2A-OP03 スプリング (3K)
- (※6) SB2A-OP04 スプリング (5K)
- (※7) SB2A-OP05 スプリング (7K)
- (※8) SB2A-OP06 電極押え ステンレス (SUS316)
- (※9) SB2A-OP07 電極押え アルミニウム
- (※10) SB2A-OP08 電極ガイド (PP)

組図

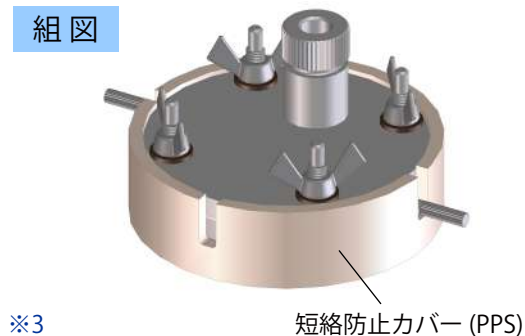

株式会社 イーシーフロンティア

〒619-0237 京都府相楽郡精華町光台3丁目2番30号

(TEL)0774-39-8299 (FAX)0774-39-8010 (MAIL) info@ec-frontier.co.jp

http://www.ec-frontier.co.jp

